



Made by NARVI Oy Finland



Kota Kuru 14, 20 ja 20 VS saunakerised
Paigaldus-, kasutus- ja hooldusjuhend

ET



1.1	Tehnilised andmed	4
2.	Enne saunakerise paigaldamist	5
2.1	Leiliruum	5
2.2	Substraat	5
2.3	Ohutud kaugused	5
2.4	Suitsulõõr	6
2.5	Ventilatsioon	6
3.	Kerise paigaldamine ja eelkütmine	7
3.1	Eelkütmine	7
3.2	Kõrguse reguleerimine	7
3.3	Ühendus suitsulõõriga	7
3.4	Ukse paigaldamine ja ukse avamise suuna muutmine	7
3.5	Kraani paigaldamine, veepaagiga mudelid	8
3.6	Saunakerise kivid	8
3.7	Õhuvoolu suunda reguleerivad plaadid kerisel	8
4.	Kerise kasutamine	9
4.1	Küttepuid	9
4.2	Kütmine	9
4.3	Leilivesi	10
4.4	Tuha eemaldamine	10
4.5	Kerise hooldus	10
4.6	Kasutusest kõrvaldamine	10
5.	Tahmapõleng	11
6.	Korduma kippuvad küsimused	11
7.	Garantii	11



Kota Kuru 14, 20 ja 20 VS

Sissejuhatus

Täname, et valisite Kota saunakerise. Saunakerise parima jõudluse tagamiseks lugege kasutusjuhend enne selle paigaldamise ja kasutamise alustamist hoolikalt läbi ning hoidke juhend edaspidiseks kasutamiseks alles. Kasutusjuhend sisaldab saunakerise tehnilisi andmeid ning paigaldus-, kasutus- ja hooldusjuhiseid.

Tooted on mõeldud kasutamiseks ainult saunakerisena ja sauna kütmiseks. Ärge muutke kerise konstruktsiooni ning kasutage ainult tootja poolt määratud varuosi ja tarvikuid. Saunakerisega komplekti kuuluv andmesilt tuleb liimida kerisele, eelistatult kerise katte alumisele osale.

Ärge kütke kerist, kui teil pole piisavalt teadmisi, kui teil ei ole lubatud sauna kasutada tervisliku seisundi tõttu või kui olete joobeseisundit põhjustavate ainete mõju all. Alaealised ei tohi saunakeriseid kasutada. Ärge jätke lapsi sauna ilma järelevalveta. Saun ei ole mõeldud riiete kuivatamiseks.

1.1 Tehnilised andmed

Kota Kuru saunakeris	14	20	20 VSE	20 VSV/VSO
Kõrgus (mm)	650/675	650/675	650/675	650/675
Reguleerimisvahemik ± (mm)	15	15	15	15
Laius (mm)	420	460	460	590
Sügavus, ilma käepidemeta (mm)	475	475	640	475
Ühenduslõõri läbimõõt (mm)	119	119	119	119
Ühenduslõõri alumise serva kaugus põrandast, ilma reguleeritavate jalgadeta (mm)	473	473	473	473
Ühenduslõõri alumise serva kaugus põrandast, koos reguleeritavate jalgadega (± 15 mm)	500	500	500	500
Ühenduse keskpunkt ülaltpoolt kerise tagumisest servast.	120	120	120	120
Kaal (ilma kivideta, kg)	49	55	65	60
Kivide kaal, 10–15 cm (kg)	35	40	40	40
Veepaagi maht (l)	-	-	16	18
Leiliruumi suurus (m ³)	8–14	10–20	10–20	10–20
Ahju katte paksus (mm)	4	6	6	6
Koldegaasi massi vooluhulk (g/s)	11,9	13	13	13

2. Enne saunakerise paigaldamist

Enne saunakerise paigaldamist ja kasutamist veenduge, et olete põhjalikult tutvunud leiliruumi kerise paigaldamise nõuetega. Küsimuste korral ja lisateabe saamiseks pöörduge kindlasti päästeameti või ehitusjärelvalve poole. Tulekollete paigaldamisel tuleb järgida kõiki kohalikke seadusi, sealhulgas neid, mis viitavad kohalikele ja Euroopa standarditele.

2.1 Leiliruum

Kui leiliruumi seinad on katmata klaasist, tellistest või betoonist, lisage sellise seina ruutmeetri kohta 0,8–1,5 m³ ning kütteseade tuleb lõplikult valida pindala summa põhjal. Kui keris paigaldatakse sauna, mida tavaliselt ei kõeta, või kui saun on valmistatud massiivsest palgist, korrutage sauna pindala 1,5-ga ja valige selle põhjal keris. Leiliruumi soovitatav minimaalne pindala on toodud punktis **1.1**. Järgige leiliruumi jaoks ette nähtud minimaalse pindala väärtusi.

Soovitame valida pisut suurema võimsusega keris, mis tagab sauna korraliku kütmise ja väldib kerise kuumutamist selle piirini. Pisut suurem võimsus tagab kerise pikema tööea ja tagab tänu suuremale kivide kogusele parema leili.

2.2 Aluspind

Küttekolle tuleb paigaldada piisava kandevõimega põrandale. Põranda vastupidavust tuleb eriti hoolikalt kontrollida, kui saunakeris paigaldatakse puitpõrandale. Saunakerise kaal on toodud punktis **1.1**. Kui olemasolev põrand ei vasta sellele eeltingimusele, tuleb selle saavutamiseks rakendada sobivaid abimeetmeid (nt koormuse jaotusplaat).

BETONPÕRAND

Kerise võib paigaldada otse betoonpõrandale, mille paksus on vähemalt 50 mm. Kui põrandaküttegaablid või torud asuvad kerise all, tuleb nende kaitseks kerise soojuskiirguse eest kasutada Kota paigaldusalust.

PÕLEVAST MATERJALIST VÕI PLAADITUD PÕRAND, PÕRANDAKÜTE
Saunakerise alla tuleb paigaldada Kota paigaldusalus, mis kaitseb põrandat, niiskustõkkeid ja põrandaküttetorusid või kaableid kerise soojuskiirguse eest.

2.3 Ohutud kaugused

Kerise paigaldamisel tuleb arvestada ohutuid kaugusi. Ohutute kauguste eiramine põhjustab tuleohtu. Vajadusel saab lisateavet päästeameti piirkondlikust osakonnast.

2.3.1 Põlevatest materjalidest valmistatud konstruktsioon

Ohutud kaugused on minimaalsed lubatud kaugused kerise ja põlevatest materjalidest konstruktsioonide vahel. Järgige kehtestatud nõudeid, mis puudutavad seinu, põrandaid, saunalava, muid objekte ja küttepuude ladustamisalasid!

Konstruktsioon	Ohutud kaugused
Ülemine pind	1350 mm
Esipind	500* mm
Külgpind	250 mm
Tagapind	250 mm

*) Soovitame jätta 1000 mm hooldusala kerise ette.

Ohutut kaugust võib vähendada 50%-ni, kui kasutatakse üht kerget kaitsestirmit, ning 25%-ni, kui kasutatakse kahekordset kerget kaitsestirmit. Siiski peab saunakerise ja kaitsestirmit vahekaugus olema alati vähemalt 50 mm. Ohutut kaugust kerise ja lae vahel võib vähendada maksimaalselt 300 mm, kui kasutatakse üht kaitsestirmit. Kahekordse kaitsestirmit kasutamine laes ei ole lubatud.

Ühekordne kerge kaitsestirm võib olla valmistatud vähemalt 7 mm paksusest mittesüttivast kiududega armeeritud tsementplaadist või vähemalt 1 mm paksusest metallplaadist, mis on seina külge piisavalt tugevalt kinnitatud. Kaitsitava pinna ja plaadi vahele peab jääma vähemalt 30 mm laiune õhuvahe.

Kahekordse kaitsestirmit võib valmistada kahest eespool nimetatud plaadist. Plaatide ja seina vahele peab jääma vähemalt 30 mm laiune õhuvahe. Kaitsestirmide ning põranda ja lae vahel peab olema tühimik, et tagada õhuringlus ja jahutada vahesid plaatide vahel. Kaitsstavast pinnast 30 mm kaugusel olev 120 mm müüritis vastab kahekordsele kaitsestirmile. Soovitame kasutada tehases valmistatud kahekordseid Kota kaitsestirme.

Põlevast materjalist seina kaitsmine: Kui keris paigaldatakse põlevatest materjalidest põrandale, tuleb kasutada paigaldusalust. Paigaldusaluse ette tuleb paigaldada lehtmestallist plaat, mis ulatub vähemalt 100 mm kerise luugi külgedest kaugemale ja vähemalt 400 mm kerise ette. Kerise ees olevad lehtmestalli servad tuleb üles pöörata, nii et süsi ei pääseks paigaldusaluse alla.

Pange tähele, et isoleerimata suitsulõõri ohutu kaugus põlevatest materjalidest valmistatud konstruktsioonidest on 1000 mm või mistahes muu tootja juhistes määratud kaugus.

2.3.2 Mittepõlev konstruktsioon

Kui sein on müüritis või muu konstruktsioon, mis on klassifitseeritud mittepõlevaks, siis piisab, kui püstiste pindade ja seina vahele jääb 50 mm laiune õhuvahe.

2.4 Suitsulõõr

Saunakerise suitsulõõr peab vastama klassi T600 nõuetele, sõltumata suitsulõõri materjalist. Suitsulõõri minimaalne soovitatav tõmme on 12 Pa.

Moodulsuitsulõõr peab vastama klassi T600 nõuetele ja olema varustatud CE-märgisega. Suitsulõõri moodulite paigaldamisel tuleb järgida suitsulõõri paigaldusjuhendis ette nähtud ohutuid kaugusi. Moodulsuitsulõõri minimaalne ettenähtud läbimõõt on 120 mm. Suitsulõõri kaal ei tohi põhjustada kerisele koormust. Saunakeris tuleks ühendada eraldi suitsulõõriga. Tellistest tehtud suitsulõõr peab olema vähemalt nn pooltellistest suitsulõõr.

2.5 Ventilatsioon

Leiliruumi ventilatsioon peab olema piisavalt tõhus ja toimima nii, et värske sissetulev õhk suunatakse võimalikult kerise lähedusse. Sauna kasutamise ajal peab leiliruumis olema tagatud korralik õhuringlus, nii et õhk saaks väljuda saunalava alt või pesuruumi ukse alt (piisav vahe).

Arvesse tuleb võtta ka muid võimalikke samaaegselt kasutatavaid küttekoldeid ning veenduda, et vahetusõhku on piisavalt. Küttekoldega samas ruumis töötavad väljatõmbeventilaatorid võivad probleeme põhjustada. Sissetuleva õhu sisselaskeavad peavad olema paigutatud nii, et need ei ummistuks (näiteks lume tõttu). Küttekolle vajab põlemisõhku mahus 6–10 m³ ühe kilo küttepuidu kohta. Ventilatsiooniava läbimõõt peab olema vähemalt 100 mm. Sundõhusüsteem tuleb ehitada vastavalt kütte-, vee- ja ventilatsioonisüsteemide projekteerija koostatud projektile.

Pärast sauna kasutamist peab olema võimalik saunaruume õhutada ja kuivatada nii, et õhk väljuks leiliruumi ülemise osa kaudu.

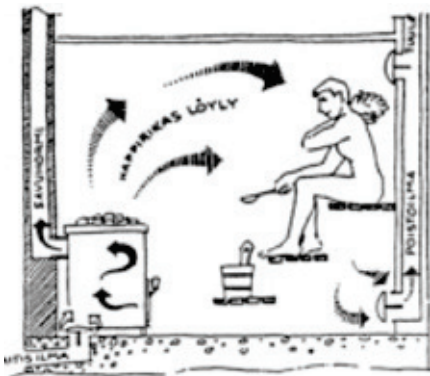

3. Saunakerise paigaldamine ja eelkütmine

3.1 Eelkütmine

Enne kasutusele võtmist ja kivide paigaldamist tuleb saunakerist kütta, et eemaldada kaitsevahendid. Kõik kaitsekiled ja kleebised peavad olema varem eemaldatud. **Eelkütmist tuleb teostada mittesüttival pinnal välitingimustes**, sest värv eritab kütmise ajal kahjulikke lahusteid ja suitsu. Saunakerisega komplekti kuuluva ühendustoru kasutamine ülemises liites parandab tõmmet eelkütmise ajal. Eelkütmiseks piisab 1-2 koldetäiest puudest. Pärast eelkütmist ja enne kivide paigaldamist tuleb kerise kivide-sektsioonist terasharjaga eemaldada lahtine kattmaterjal. Kui kerise välispind on värvitud, ei tohiks seda enne esimest kütmist hõõruda ega pühkida. Kerise värv saavutab piisava tugevuse alles pärast esimest kütmist. Esimese kütmise ajal ärge kasutage leili.

TÄHELEPANU! Kui saunakerisel on veepaak, siis kontrollige enne eelkütmist, kas veepaagi kraan ja kaitsekork on paigaldatud ning kas **paak on täidetud puhta veega**.

3.2 Kõrguse reguleerimine

Kerise jalad on reguleeritavad ning neid saab kasutada kerise loodimiseks ja kõrguse reguleerimiseks. Kerise ja põranda vahel peab olema vähemalt 25 mm laiune õhuvahe. Kontrollige vesiloodi abil, kas keris on loodis.

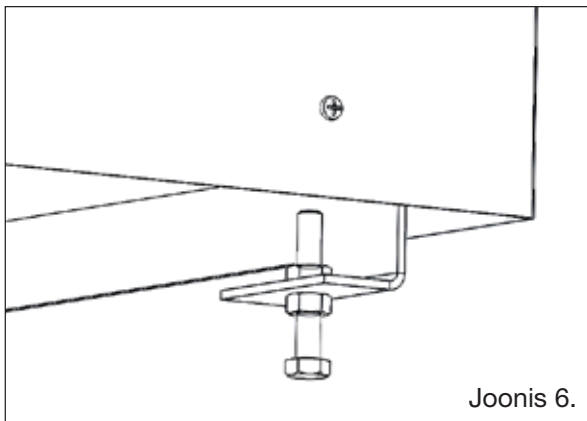

Joonis 6. Reguleeritavate jalgade paigaldamine (lisavarustus)

3.3 Ühendus korstnaga

Kerise saab suitsulõõriga ühendada kerise pealt või tagant. Sulgege kasutamata ava komplekti kuuluva kattega. Kerisega on kaasas lühike suitsulõõri ühendustoru, mida saab kasutada kerise suitsulõõri ühendamiseks tagantpoolt. Kui ühendus lõõriga teostatakse tagantpoolt, saab kasutada ainult sirget ühenduslõõri ilma lisaosadeta. Kui ühendus suitsulõõriga teostatakse pealt, tuleb kasutada Kota ühenduslõõri või Kota suitsulõõri. Pealt ühendamise korral võib ühenduslõõri ümber paigaldada vee soojendamiseks mõeldud Kota suitsulõõri paagi või Kota kivikorvi.

Ärge lükake ühenduslõõri liiga sügavale suitsulõõri, sest see takistab tõmmet. Lekked ühenduslõõris vähendavad samuti tõmmet; seetõttu tuleb ühendused tihendada tulekindla tihendusmaterjaliga. **Ühenduslõõri leke põhjustab saunakerises tekkinud põlemisgaaside süttimise lõõris**. Lõõride ja kerise ühendusliite suurus peab olema 25 mm. Kerise ühenduslõõri läbimõõt ja kõrgus põrandast on toodud punktis 1.1.

Arvestage moodulsuitsulõõri vahekaugust, vt tootja juhiseid.

3.4 Ukse paigaldamine ja ukse avamise suuna muutmine

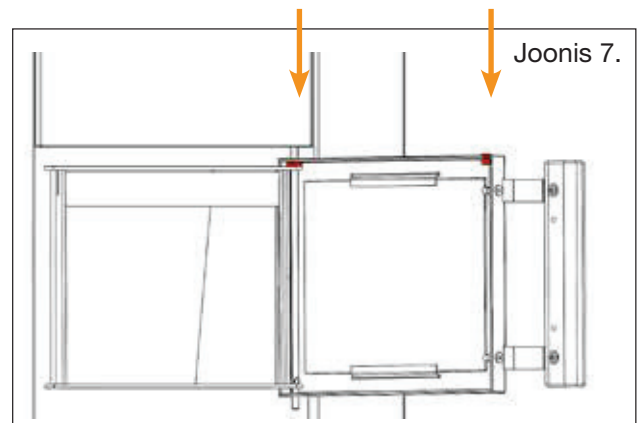

Joonis 7.

Joonis 7. Avage uks ja tõstke hingetihvt üles, nii et see väljuks alumisest hingesilindrist. Hoidke kindlalt uksest kinni ja keerake tihvti alumist osa ning pöörake tihvti alumist otsa piisavalt üles (2), et saaksite tihvti allapoole tõmmata (3) ning tihvti ja ukse teineteisest eraldada. Paigaldamiseks toimige vastupidises järjekorras. Kõigepealt lükake ukse ülemine serv oma kohale ja seejärel suruge tihvt läbi ülemise aasa. Seejärel pöörake uks ja tihvt altpoolt paika ning langetage tihvt alumisse aasa. Tihvt on õigesti paigaldatud, kui tihvti laiemand alad on suunatud allapoole. Sellisel juhul ei saa tihvt paigast ära liikuda.

Ukse paigaldamine on lihtsam, kui kasutate pikki lameda otsaga näpitsaid. Ukse eemaldamisel ja paigaldamisel võtke arvesse hingekorpuse ja ukse vahel olevat kõrgemat elementi (seibi). Lõpuks paigaldage ka käepideme küljel asuv polt ja luugi ülaservas olev mutter.

3.5 Kraani paigaldamine, veepaagiga mudelid

Veekoguse kohta vt punkti 1.1.

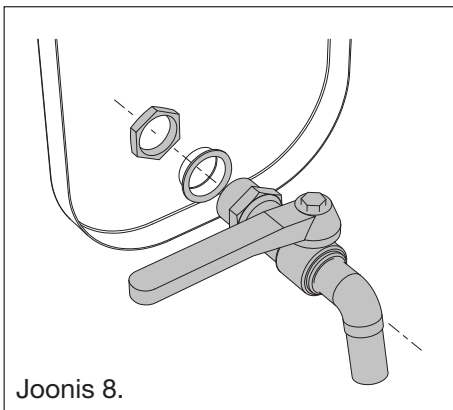

Joonis 8.

Joonis 8. Paigutage kraan soovitud küljele nii, et keermed oleksid paagi siseküljel nähtavad. Asetage seib paagi välisküljele, keerake lukustusmutter paika, sileda küljega vastu seibi, ning pingutage, pöörates kraani päripäeva ja hoides mutrit mutrivõtme paigal.

3.6 Saunakerise kivid

Soovitame kasutada Kota oliiviindiabaaskive. Looduslikud kivid ei sobi kasutamiseks 10–15 cm suuruste kerisekivi-dena. Enne kivide kasutamist tuleb need võõrmaterjalide eemaldamiseks pesta. **Suuremad kivid asetatakse kivi-sektsiooni põhja ja ülejäänud kuhjatakse hõredalt, et õhk saaks kivide vahel vabalt liikuda. Lamedad kivid tuleb paigutada püstiasendisse.** Kivid ei tohi ummistada õhuavasid ja kive ei tohi kuhjata kerise ülemisest pinnast kõrgemale. **Soovitatav saunakerise kivi-kogus on toodud punktis 1.1.** Liiga tiheda paiknemise riski tõttu on keelatud kasutada korrapärase kujuga (ristkülikukujulisi jne) kive ja kergmaterjalist või keraamilisi kive.

3.7 Saunakerise õhuvoolu suunda reguleerivad plaadid

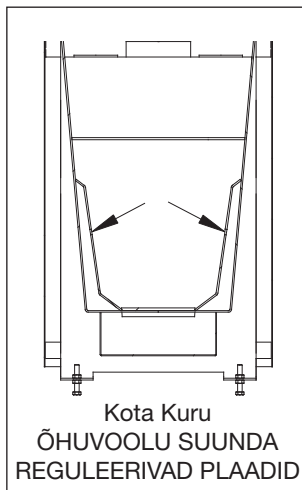

Plaatide paigutust ja seisukorda tuleb regulaarselt kontrollida. Saunakerist ei tohi kasutada ilma õhuvoolu reguleerivate plaatideta.

4. Kerise kasutamine

4.1 Küttepuud

Kütmiseks kasutage ainult naturaalseid puuhalge. Kerise kütmiseks võib kasutada nii leht- kui ka okaspuitu. Puitlaastplaadi, puitkiudplaadi, briketi, pelletite, värvitud või immutatud puidu, jäätmete või plasti kasutamine on keelatud. Puhta põlemise ja võimalikult suure tõhususe tagamiseks peab puit olema kuiv. Puidu niiskussisaldus peab olema alla 20%. Tavaliselt on heaks küttematerjaliks puuhalud, mille läbimõõt on ligikaudu 5 cm, pikkus ligikaudu 33 cm ja kaal ligikaudu 0,5 kg.

Vedelkütuse kasutamine on rangelt keelatud, ka süütamise ajal!

4.2 Kütmine

Enne kütmist veenduge, et ohutust kaugusest lähemal ei oleks põlevat materjali. Samuti veenduge, et tuhasahtel ja tulerest on puhtad ning kui keris on varustatud veepaagiga, siis see on täidetud puhta veega. Kontrollige, kas suitsulõõris on piisavalt tõmmet. Kui teil on tõmbe osas kahtlusi, siis kontrollige seda, põletades kõigepealt koldes näiteks veidi paberit. Kütmise ajal peab küttekolde uks olema suletud ja veepaak veega täidetud. Saunakerist ei tohi kinni katta.

Kütmise alustamiseks laduge halud piisavalt laia piirkonda ja süüdake need ülevaltpoolt. Süütamiseks võib kasutada kasetohtu või paberit. Süütevahendid tuleks asetada ülemiste halgude vahele ja nende peale võib panna mõne peenema puupilpa või halu (vt joonist 9). Ülalt süütamine vähendab reostust ja tagab puhtama põlemise.

Saunakerise võimsust saab reguleerida tuhasahtli abil. Selle kerise korral on tuhasahtli avamine piiratud. Kui uks on suletud, avaneb tuhasahtel ligikaudu 10 mm, mis on sobiv positsioon tule süütamiseks ja kütmiseks. Kui kerisest kostab liiga valju mühinat, siis vähendage tõmmet. Selleks sulgege tuhasahtel poolenisti või täielikult. Sellisel viisil jõuab soojus paremini kerisesse, kivid suudavad soojust salvestada ja te ei suuna küttesoojust ainult lõõri. Rahulik leek on õige tõmbe märk. Vältige kerise kütmist nii, et kivisektsiooni kanalid hakkavad kaua punaselt kumama, sest see põhjustab kolde ülekoormuse ja vähendab kerise tööiga. Ülekütmine võib lisaks põhjustada suitsulõõri liigse kuumenemise ja tulekahjuohtu. Ühenduslõõri toru ei tohi punaselt hõõguda.



Joonis 9. Õigesti laotud halud.

Järgnevas tabelis on toodud ettenähtud küttehalgude kogused erinevat tüüpi saunakeriste ja tuhasahtli asendite korral. Tabelis toodud väärtused vastavad nimivõimsuse väärtustele, mis on sätestatud standardis EN15821. Katses määrati sauna suuruseks vastava kerise maksimumpiirkond ja saunas saavutati temperatuur 90 °C. **Esimestel kordadel soovitame soovitud temperatuuri saavutamiseks kasutada tabelis toodud kogustest vähem küttepuuid. Tabelis toodud küttepuude maksimaalset kogustunnis (maks. kg/h) ei tohi ületada.**

Sauna kütmine:

Kuru saunakeris	14	20
1. küttepuude kolle*		
halgude kogus (kg)	3,5	4
1. lisamine		
halgude kogus (kg)	2	3
2. lisamine		
halgude kogus (kg)	2	3
maks. kg/h	6	7,5

*) Küttehalud läbimõõduga ligikaudu 5 cm, pikkusega ligikaudu 33 cm ja kaaluga ligikaudu 0,5 kg.

Ärge täitke küttekollet küttepuudega üle 2/3 selle kõrgusest. Küttepuude kogused on toodud punktis 4.1.

Veepaagiga varustatud kerises või teisest ruumist köetavas kerises ei tohi küttepuid põletada küttekolde esiosas/pikenduses, vaid küttepuud tuleb asetada täielikult küttekolde restile.

Ärge unustage, et keris ja selle osad muutuvad kütmise ajal väga kuumaks. Kerise osadega kokkupuutumisel kasutage alati kindaid või muid kätekaitselahendusi. Saunas ringi liikudes olge ettevaatlik, kuna sauna põrand ja lava võivad olla libedad.

Olge ettevaatlik – vesi kerise veepaagis võib olla väga kuum.

Üks koldetäis küttepuid põleb ligikaudu pool tundi. Hea aeg küttepuude lisamiseks on siis, kui koldes on veel sütel siniseid leeke. Enne küttepuude lisamist võite süsi restil pisut kohendada. Kui leekidesse lisatakse küttepuid liiga vara, tõuseb suitsugaaside temperatuur. Ärge kasutage ust küttepuude koldesse surumiseks.

Kui sauna kasutatakse või kerist köetakse ka pärast tabelis toodud soovitatava küttepuidde lisamise kordade arvu järel, ei tohi küttepuid enam lisada tabelis toodud kogustes. Sobiv kogus soojuste hoidmiseks on 1-2 halgu (ligikaudu 1 kg küttepuid) iga poole tunni järel. Tuhasahtli võib pisut rohkem kinni lükata. Kui lisate suure koguse küttepuid, tõuseb suitsugaaside temperatuur ning see võib suitsulõõri kahjustada ja põhjustada tulekahju. Ärge kütke järjest üle 3 tunni. Seejärel tuleb kerisel lasta enne järgmist kütmist jahtuda.

Kui sauna enam ei kasutata ja süsi hõõgub ilma leegita, saab kustumist tõmbe suurendamisega kiirendada. Selleks avage tuhasahtel 10-20 mm võrra. Saunaruumi kuivatamiseks on kerisekividesse kogunenud piisavalt soojust.

Süütefaasis peab siiber olema täielikult avatud. Enne siibri sulgemist kütmise järel veenduge, et söed küttekoldes ei hõõgu. Vastasel korral võivad sauna koguneda põlemisgaasid. Vingugaas on lõhnatu ja värvitu mürgine gaas.

Kui te pole pikemat aega kerist ja suitsulõõri kasutanud või kui keskkond on külm, siis kontrollige enne kasutamist, kas suitsulõõr on korras ja kerisel pole korrosioonikahjustusi. Alustage kütmist väga aeglaselt ja väikese koguse küttepuiddega, et vältida suitsulõõri kahjustusi.

4.3 Leilivesi

Leilivee jaoks kasutage tavalist tarbevett.

Tarbevee kvaliteedinõuded:

huumusesisaldus <12 mg/l
rauasisaldus <0,2 mg/l
kaltsiumisisaldus <100 mg/l
mangaanisisaldus <0,05 mg/l

Ärge kasutage merevett ega muud soolast vett. Samuti ärge kasutage kloori sisaldavat vett. Kerise garantii ei kata kahjusid, mille on põhjustanud sobimatu leilivee kasutamine. Ärge visake kividele vett, kui te ise viibite või keegi teine viibib otse kerise kõrval. Kuum veeaur võib põhjustada põletusi.

Probleemi korral lõpetage kohe kütmine ning sulgege küttekolde ja tuhasahtli uksed.

4.4 Tuha eemaldamine

Tuhasahtel tuleb enne kerise kütmist alati tühjendada. Tuhasahtel tuleb viivitamatult tühjendada, kui tuhk täidab üle poole sahtlist. Vastasel korral takistab see õhuvoolu läbi küttekolde resti, mis lühendab resti tööiga.

Pärast tuha jahtumist tuleb tuhasahtel tühjendada mittesüttivasse mahutisse (näiteks metallist ämbrisse). Ärge jätke tuhaämbrist seina äärde seisma (näiteks terrassil). Kui suitsulõõr on varustatud siibriga, tuleb see tuha eemaldamiseks ajaks avada. Tõmme eemaldab tolmu.

4.5 Kerise hooldus

Küttekollet, ühenduslõõri ja korstnat tuleb regulaarselt puhastada. Korstna puhastamine ja pühkimine on oluline eriti juhul, kui küttekollet pole pikemat aega kasutatud. Peale tuha eemaldamise ja korstna iga-aastase pühkimise ei vaja keris muud hooldust. Kerise seisukorda tuleb jälgida ja kõrvalekallete tuvastamisel tuleb kasutamine viivitamatult lõpetada. Korstnapühkijad on seisukorra hindamiseks kvalifitseeritud ja kivid tuleks ülevaatuse hõlbustamiseks eelnevalt eemaldada. Kerise puhastusluugi avamiseks tuleb ülemised kivid kerisest eemaldada.

Kerisekive tuleb kord aastas ümber paigutada ja iga kahe aasta järel vahetada. Pragunenud kivid varisevad kokku ja langevad madalamale, mõned kivid võivad mureneda. Eemaldage murenenud ja katkised kivid. Ebapiisava hoolduse korral vajab keris kütmiseks rohkem aega, mis omakorda koormab kerise konstruktsiooni. Kerise emailpinda tuleb regulaarselt niiske lapiga puhastada.

Regulaarselt tuleb puhastada ka kerise veepaaki. Paagi täitmiseks kasutage ainult puhast vett. Kui on oht, et vesi võib külmuda, tuleb veepaak tühjendada.

4.6 Kasutusest kõrvaldamine

Kasutusest kõrvaldamiseks viige keris avalikku jäätmeäritluspunkti.

5. Tahmapõleng



TAHMAPÕLENGU KORRAL (KA SIIS, KUI SEE ON JUBA KUSTUTATUD) TEAVITAGE ALATI PÄÄSTEKESKUST!

Kui avastate suitsulõõris tahmapõlengu, sulgege viivitamatult tuhasahtel ja küttekolde uks. Pärast tahmapõlengut ja enne järgmist sauna kasutamist laske korstnapühkijal kontrollida suitsulõõri ja kerise seisukorda.

6. Korduma kippuvad küsimused

Kerise tõmme on nõrk

- Kerist pole pikka aega kasutatud; suitsulõõr ja keris on niisked.
- Keris ei saa piisavalt õhku; saunas on ventilatsioonist tingitud alarõhk. Alarõhku võib põhjustada näiteks köögikubu kasutamine.
- Kerist pole pikka aega puhastatud.
- Tuhasahtel on suletud või tuhka täis.
- Leke ühenduslõõris.

Saun ei kuumene korralikult

- Küttepuid on niisked.
- Saunakerisel pole piisavalt võimsust.
- Kerise või suitsulõõri tõmme on nõrk.
- Kerisekivid on määrdunud, murenenud või liiga tihedalt laotud.
- Kive on liiga palju või on liiga palju väikseid kive.

Saunakeris tekitab ebameeldivat lõhna

- Kerist pole esimesel korral õigesti köetud.
- Kerisekive pole enne paigaldamist pestud.
- Kividele on kogunenud rasva või mustust.
- Leilivesi pole puhas.

7. Garantii

Juhendis kirjeldatud kerise garantii on üks aasta. Kerise uks võib kütmise käigus värvi muuta. See on roostevaba terase iseloomulik omadus ja garantii seda ei kata.

Garantiiperiood algab hetkest, kui kaup antakse üle lõppkasutajale. Tarnija ei vastuta mingil viisil garantii alla kuuluvate puuduste või muude puuduste eest, mis ilmnevad hiljem kui kaks (2) aastat pärast kauba kliendile üleandmist. Tarnija võib otsustada defektsed kaubad parandada või asendada vastavalt oma äranägemisele. Garantii ei kata võimalikke transpordi-, laadimis- või paigalduskulusid ega muid vastavaid kulusid. Garantiitõendiks on toote müünud ettevõtte ostukviitung.

Klient peab kaupa kontrollima kohe pärast kohaletoimetamist. Klient peab tarnijale esitama kirjaliku pretensioonide teate kahe (2) nädala jooksul alates puuduse avastamisest või hetkest, mil puudus oleks tulnud avastada.

Ärge muutke selle toote konstruktsiooni. Selle tootega võib kasutada ainult tootja poolt määratud tarvikuid! Juhendi või tuleohutuseeskirjade eiramine võib põhjustada tulekahju või kahjustada kerist. Tuleohutuseeskirjade kohta saab täpsemat teavet näiteks päästeameti piirkondlikust osakonnast.

Toodet tuleb hoolikalt kontrollida. Toote ebaõige kasutamine on näiteks tõmbe vale reguleerimine, liiga suure küttepuidu koguse põletamine küttekoldes, liiga pikk kütteaeg, vale kivide paigutus (liiga palju või liiga tihedalt) ja soolase vee (näiteks merevee) kasutamine. Garantii ei kata kahjusid, mille on põhjustanud kerise ebaõige kasutamine.



Narvi Oy
13

EN 15821:2010

Multi-firing sauna stoves fired by natural wood logs
for space heating in residential buildings

Kuru 14

Fire safety (initiation, risk to adjacent elements)		Pass
- including declared safety distances to combustible materials:	Back Side Ceiling	250 mm 250 mm 1 350 mm
Emission of combustible products		Pass
Surface temperature		Pass
Release of dangerous substances		NPD
Cleanability		Pass
Flue gas temperature		370 °C
Mechanical resistance		Pass
Thermal output and Energy efficiency, as:		
- carbon monoxide emission at 13 % O ₂		Pass (0,57 %)
- total efficiency		Pass (69 %)
- flue draught		12 Pa
- thermal output (i.e. nominal space heating output)		13 kW
- refuelling loads		7,5 kg
Durability		Pass



Narvi Oy
13

EN 15821:2010

Multi-firing sauna stoves fired by natural wood logs
for space heating in residential buildings

Kuru 20

Fire safety (initiation, risk to adjacent elements)		Pass
- including declared safety distances to combustible materials:	Back Side Ceiling	250 mm 250 mm 1 350 mm
Emission of combustible products		Pass
Surface temperature		Pass
Release of dangerous substances		NPD
Cleanability		Pass
Flue gas temperature		430 °C
Mechanical resistance		Pass
Thermal output and Energy efficiency, as:		
- carbon monoxide emission at 13 % O ₂		Pass (0,81 %)
- total efficiency		Pass (67 %)
- flue draught		12 Pa
- thermal output (i.e. nominal space heating output)		16 kW
- refuelling loads		10 kg
Durability		Pass